

МОДЕЛЬНЫЙ ГОД 2007-

ДВИГАТЕЛЬ V-500

АРТ. 50.01ABC



ATV HONDA Foreman (Rubicon) TRX500

Защита днища, порогов, рычагов
подвески

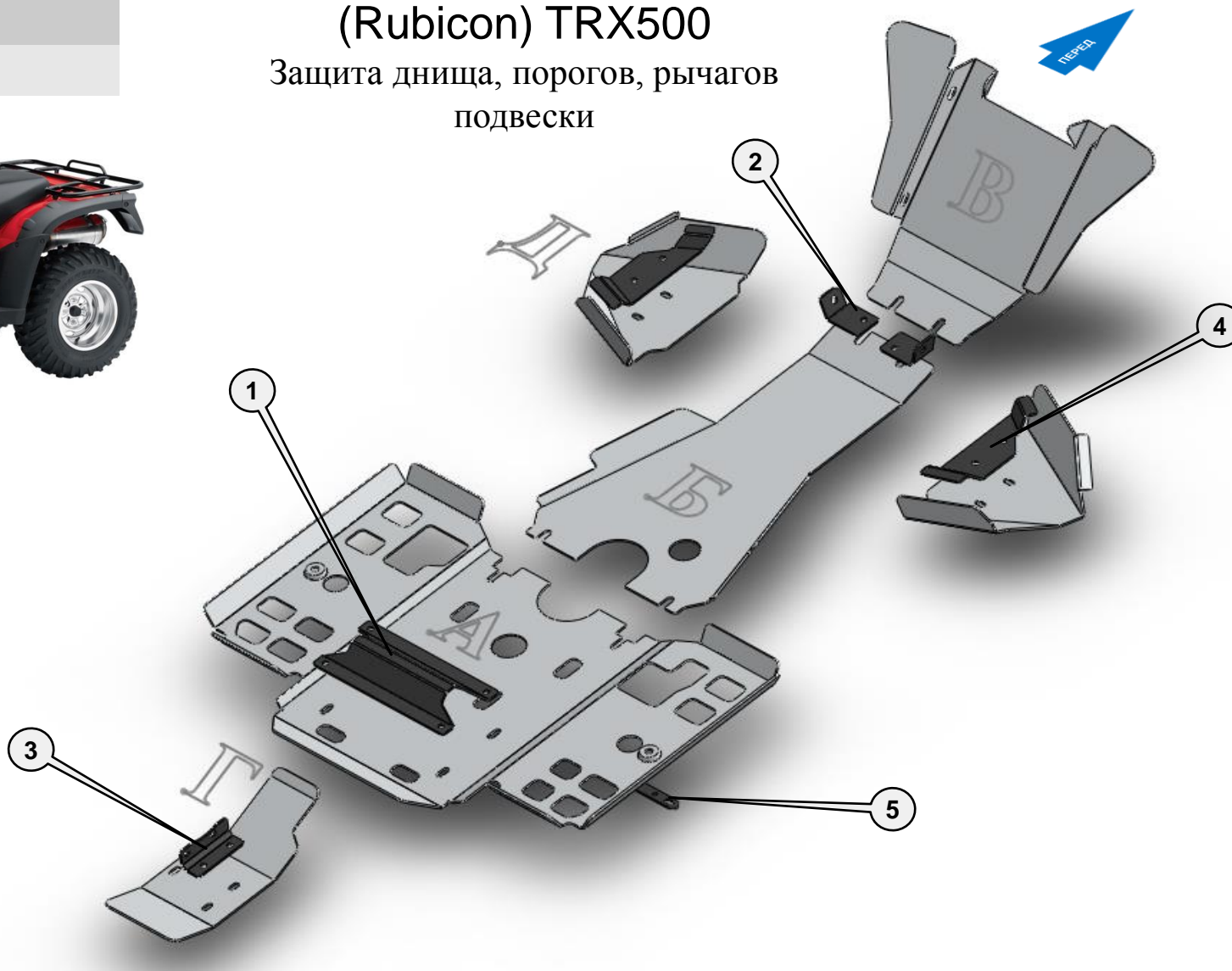

Порядок установки комплекта защиты

1. Снять штатный пыльник.
2. Установить Деталь **А** при помощи Кронштейна 1, Кронштейна 5 и Дистанционной втулки Н=70мм.
3. Установить Деталь **Б**. Предварительно установить Кронштейн 2 . Крепить в штатные отверстия рамы. Соединить Деталь **А** с Деталью **Б** при помощи закладных планок.
4. Установить Деталь **В**. Крепить в штатные отверстия рамы винтами М8х25. Соединить Деталь **В** с Деталью **Б** при помощи Кронштейна 2.
5. Установить Деталь **Г** при помощи Кронштейна 3. Кронштейн крепить в штатные отверстия рамы болтами М10х30. Дополнительно закрепить Деталь **Г** в штатное отверстие рамы винтом М8х35 через Дистанционную втулку Н=10мм.
6. Установить Деталь **Д** при помощи Кронштейна 4.
7. Все точки крепления затянуть.

ВНИМАНИЕ! При использовании пневмоинструмента провести его регулировку согласно значениям (М6-5 Нм, М8-15 Нм, М10-25 Нм, М12-40 Нм).

Примечания: Все кронштейны устанавливаются гайкой вверх.

Состав комплекта крепежа

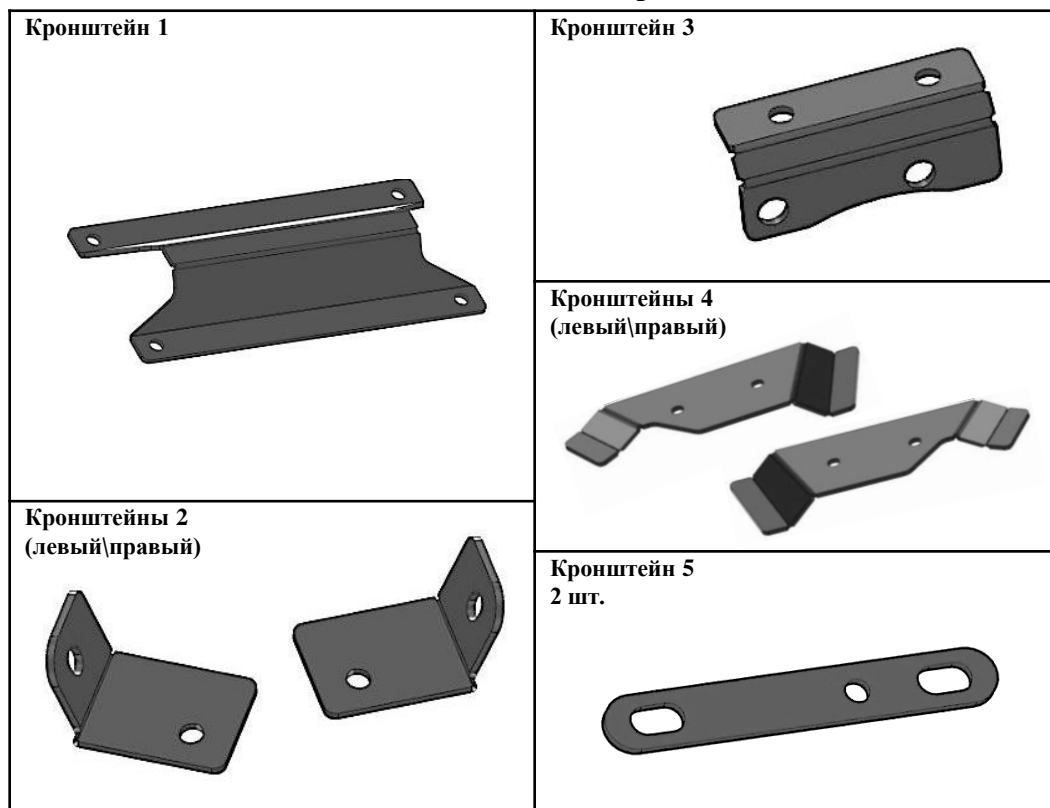

ПЕРЕЧЕНЬ МЕТИЗОВ КРЕПЛЕНИЯ

НАИМЕНОВАНИЕ		КОЛИЧЕСТВО	АРТИКУЛ
Винт DIN под шестигранный ключ	M8x25	4 шт.	
	M8x30	16 шт.	
	M8x35	1 шт.	
Шайба DIN	M8	21 шт.	
Болт	M6x30	4 шт.	
	M8x100	2 шт.	
	M10x30	2 шт.	
Шайба увеличенная	M6	4 шт.	
	M8	2 шт.	
	M10	2 шт.	
Втулка	Н=10	1 шт.	ABC.05.01.000.006
	Н=70	2 шт.	ABC.05.01.000.006-05
Планка закладная	M8x70	2 шт.	ABC.05.01.000.011