

МАРКА, МОДЕЛЬ

Mitsubishi L200

МОДЕЛЬНЫЙ ГОД

2015-

ДВИГАТЕЛЬ

все

ТРАНСМИССИЯ

все

АРТИКУЛ

ABC.MCCL200.BP.0003.01

## Обшивка грузового кузова под выкатную платформу (ABC.MCCL200.CS.05.01) Mitsubishi L200 2015- , рифл. алюм. 2мм

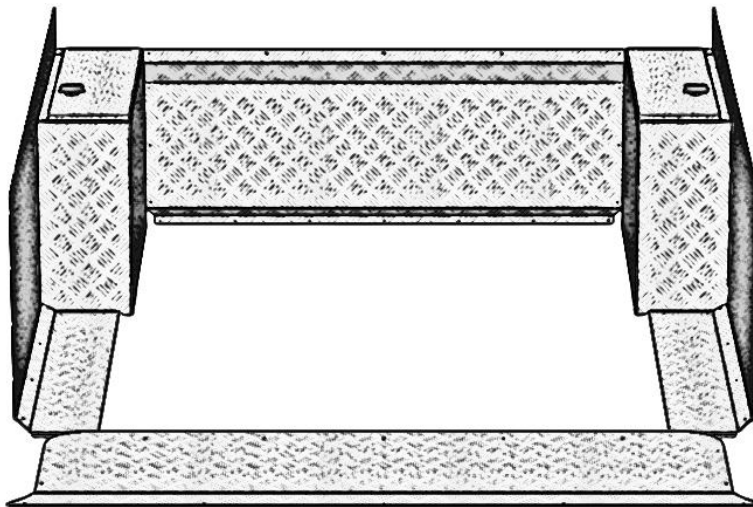

### Уважаемый покупатель!

Благодарим Вас за выбор продукции производственного предприятия ООО «АВС-Дизайн». Наше изделие придаст индивидуальность вашему автомобилю и подарит комфорт от эксплуатации.

### Порядок установки:

1. При наличии штатной или иной обшивки кузова, демонтировать ее.
2. Для обеспечения наилучшей защиты автомобиля производитель рекомендует перед установкой алюминиевой обшивки выполнить обработку кузова (в местах монтажа алюминиевых панелей) и заднего борта антикоррозионным составом (прорезиненным или другим мовилем, битумной мастикой и проч.)
3. На отогнутый буртик задней кромки накладок на днище (со стороны заднего борта) суперклеем приклеить уплотнитель из комплекта монтажа (рис.1). Уплотнитель обрезать по месту.
4. На нижнюю кромку арок-карманов суперклеем приклеить уплотнитель из комплекта монтажа (рис.2). Уплотнитель обрезать по месту.
5. Установить, но не закреплять, элементы обшивки в кузов в следующем порядке: арки (ящики) – накладка на передний борт – накладки на боковые борта – накладки на днище.



Рис.1



Рис.2

МАРКА, МОДЕЛЬ	МОДЕЛЬНЫЙ ГОД	ДВИГАТЕЛЬ	ТРАНСМИССИЯ	АРТИКУЛ
Mitsubishi L200	2015-	все	все	ABC.MCCL200.BP.0003.01

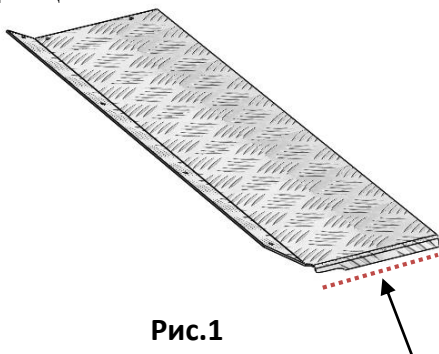
6. Заклепками 4x16 мм из комплекта крепежа склепать установленные в кузов элементы обшивки между собой. Для этого необходимо совместить отверстия в накладках с отверстиями в крепежных фланцах примыкающих элементов (рис.3). Для герметизации мест соединения панелей, перед сборкой рекомендуется на плоскости соединения нанести силиконовый герметик.

**Рис.3**

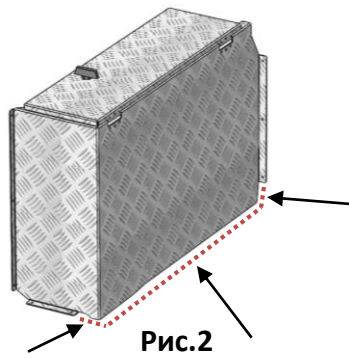
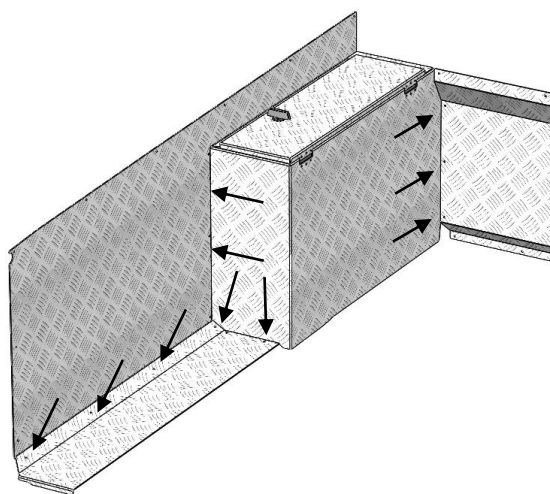
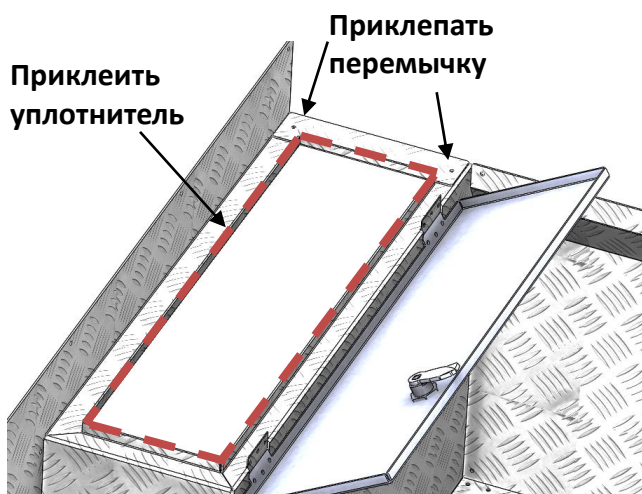
**Рис.4**

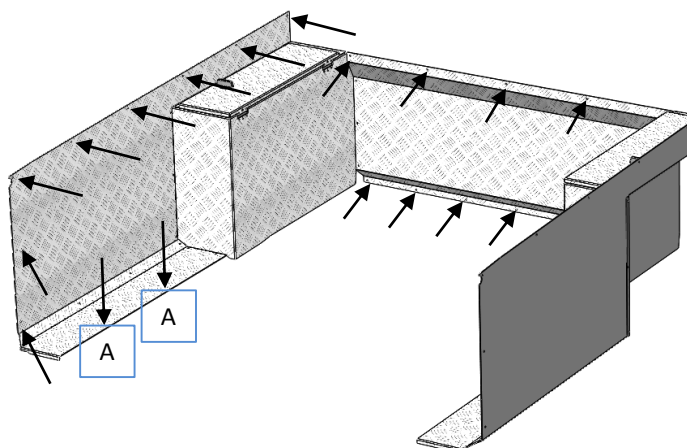
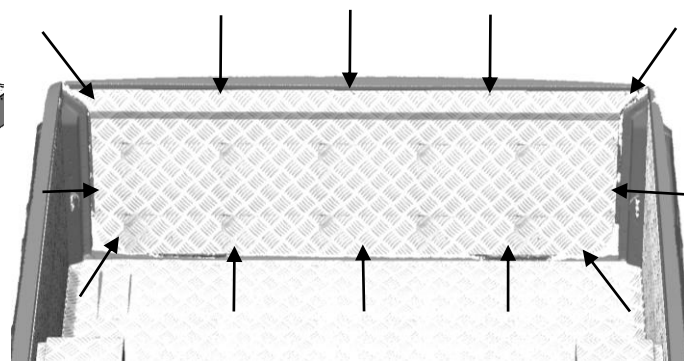





7. Заклепками 4x16 мм из комплекта крепежа приклепать перемычки ящикам (рис.4).  
 8. Просверлить борта через отверстия в обшивке сверлом  $\varnothing 4.5$  мм и приклепать обшивку к бортам заклепками из комплекта крепежа (рис.5, все кроме «А» ).  
 9. Просверлить по месту накладки на днище и дно кузова сверлом  $\varnothing 4.5$  мм , и приклепать на 2-3 точки с каждой стороны заклепками из комплекта монтажа (рис.5, поз. «А»).

**Рис.5**

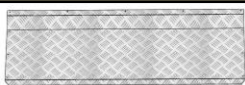
**Рис.6**

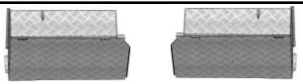
10. Приклеить суперклеем уплотнитель по периметру на буртик ящиков (рис.4).  
 11. Установить накладку на задний борт, выровнять ее по краям (рис.6).  
 12. Просверлить борт через отверстия в накладке сверлом  $\varnothing 4.5$  мм и приклепать накладку к борту заклепками из комплекта крепежа (рис.5).

МАРКА, МОДЕЛЬ	МОДЕЛЬНЫЙ ГОД	ДВИГАТЕЛЬ	ТРАНСМИССИЯ	АРТИКУЛ
Mitsubishi L200	2015-	все	все	ABC.MCCL200.BP.0003.01

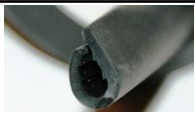
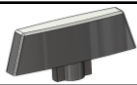
### Комплектация

Деталь	Количество	Примечания
Накладка на передний борт	1	
Накладка на задний борт	1	
Арка – ящик в сборе с крышкой и замком	2 (Л+П)	
Накладка на боковой борт	2 (Л+П)	
Накладка на днище боковая	2 (Л+П)	
Заклепка Al/St, ø4x16 мм	80	
Уплотнитель универсальный 10x6,5 внутр. Ø3 мм	4,7 метра	
Ключ замка	2	
Суперклей	1	

- Производитель оставляет за собой право вносить изменения в конструкцию изделия, направленные на улучшение его характеристик.

- Гарантия 1 год при отсутствии механических повреждений. Гарантия действительна только при наличии данного гарантийного листа.

Штамп ОТК

Подпись \_\_\_\_\_

Дата \_\_\_\_\_

Продавец:

Подпись \_\_\_\_\_

Дата \_\_\_\_\_

Сведения о производителе: ООО «АВС-Дизайн», 600003, Россия, г.Владимир, мкр.Оргтруд,  
 ул. Октябрьская, д.26, тел. (4922)45-61-28