

МАРКА, МОДЕЛЬ	МОДЕЛЬНЫЙ ГОД	ДВИГАТЕЛЬ	ТРАНСМИССИЯ	АРТИКУЛ
AUDI Q5	2008-2012	Все	Все	02.01k

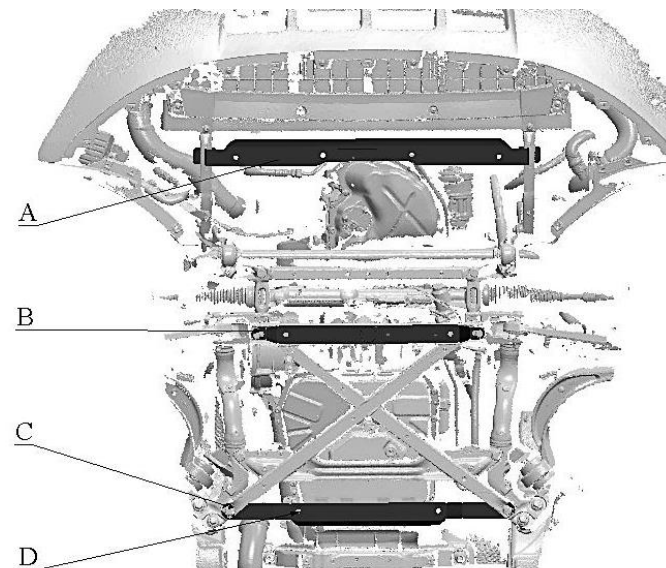

**ЗАЩИТА ДВС и АКПП**

**Порядок установки защиты картера и трансмиссии:**

1. Снять штатный пластиковый пыльник.
2. Позиция А. Установить кронштейн 1 и 2 но не затягивать.
3. Позиция В. Привернуть кронштейн 3 штатными болтами.
4. Позиция С. Привернуть кронштейн 4 штатными болтами.
5. Позиция D. Ввернуть в кронштейн 4 на 2-3 оборота болты М8х30.
6. Установить пыльники на защиту, закрепив саморезами  $\varnothing 6,5 \times 30$ .
7. Установить защиту картера и трансмиссии.
8. Убедиться что болты переднего кронштейна не соприкасаются с трубкой кондиционера.
9. Все точки крепления затянуть.

**ВНИМАНИЕ!** При использовании пневмоинструмента провести его регулировку согласно значениям (М6-5 Нм, М8-15 Нм, М10-25 Нм, М12-40 Нм).

**Состав комплекта крепежа:**

НАИМЕНОВАНИЕ	КОЛИЧЕСТВО	АРТИКУЛ
Болт	М8х25	2 шт.
	М8х30	6 шт.
Саморез	$\varnothing 6,5 \times 30$ мм	6 шт.
Скоба под саморез		2 шт.
Шайба увеличенная	М8	8 шт.
	М6	4 шт.
Шайба гровер	8	8 шт.

Защита		1 шт.
Пыльник	1	1 шт.
	2	1 шт.
Кронштейн	1	1 шт.
	2	1 шт.
	3	1 шт.
	4	1 шт.

