

 <b>HONDA</b> <b>CR-V III</b>	Год: 2007	Код защиты	
	Двигатель: все	09.04K	
	КПП: все		

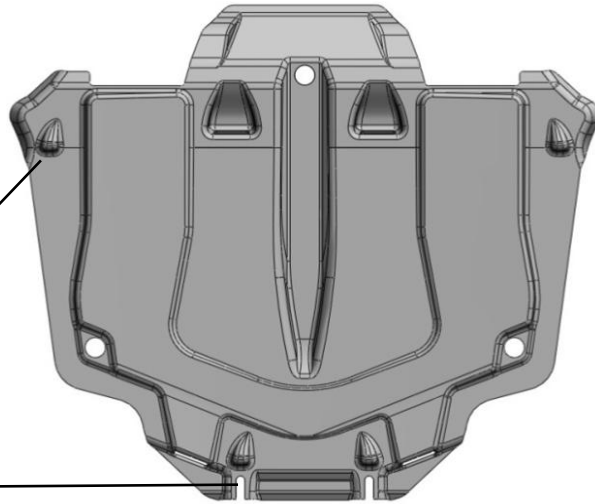

**ПЕРЕД**



Болт М8х40  
Закл.М8х50  
2 отв.

Болт М8х40  
Закл.М8х30  
2 отв.

**Инструкция по установке**

1. Снять штатный пыльник.
2. Примерить защиту на автомобиль и определить крепежные отверстия.
3. Установить закладные в крепежные отверстия кузова автомобиля.
4. Установить защиту и затянуть болтовые соединения.

**Схема установки закладной**

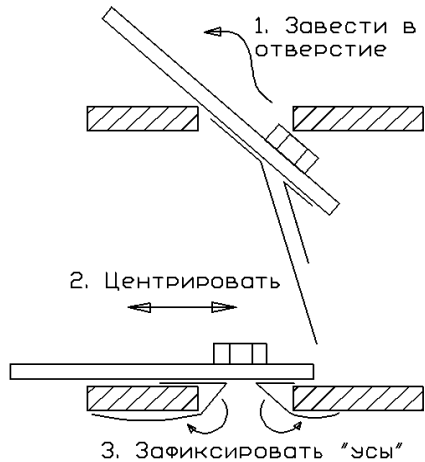

**Крепеж**



М8х40 4шт.



М8х30 2шт.  
М8х50 2шт.



М8 4шт.

 <b>HONDA</b> <b>CR-V III</b>	Год: 2007	Код защиты	
	Двигатель: все	09.04K	
	КПП: все		

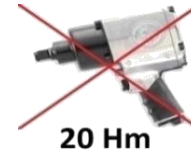

**ПЕРЕД**

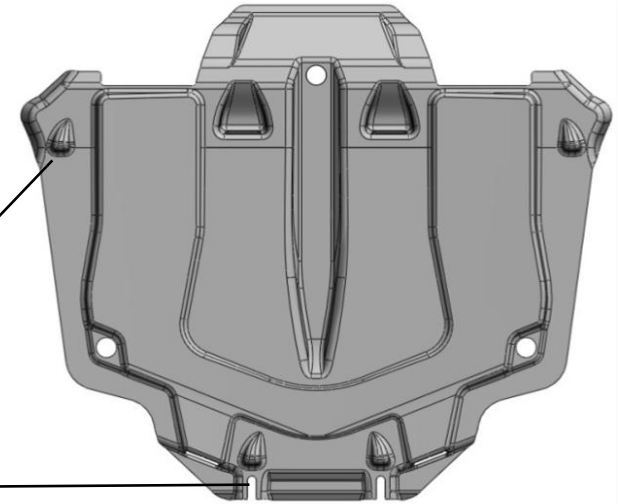

Болт М8х40  
Закл.М8х50  
2 отв.

Болт М8х40  
Закл.М8х30  
2 отв.

**Инструкция по установке**

1. Снять штатный пыльник.
2. Примерить защиту на автомобиль и определить крепежные отверстия.
3. Установить закладные в крепежные отверстия кузова автомобиля.
4. Установить защиту и затянуть болтовые соединения.

**Схема установки закладной**

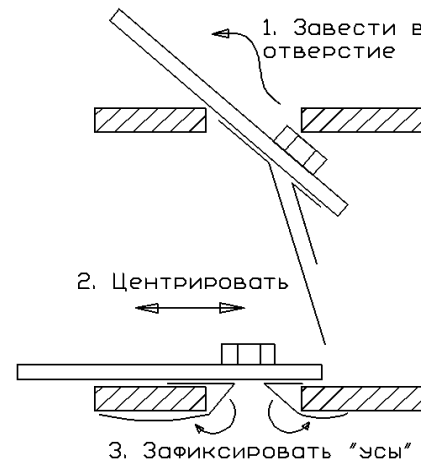

**Крепеж**



М8х40 4шт.



М8х30 2шт.  
М8х50 2шт.



М8 4шт.