

МАРКА, МОДЕЛЬ

UAZ Пикап

МОДЕЛЬНЫЙ ГОД

2010-

ДВИГАТЕЛЬ

все

ТРАНСМИССИЯ

все

АРТИКУЛ

ABC.UAZ.CP.007

## Боковые панели грузового кузова с органайзером ABC-Дизайн UAZ Пикап 2010-

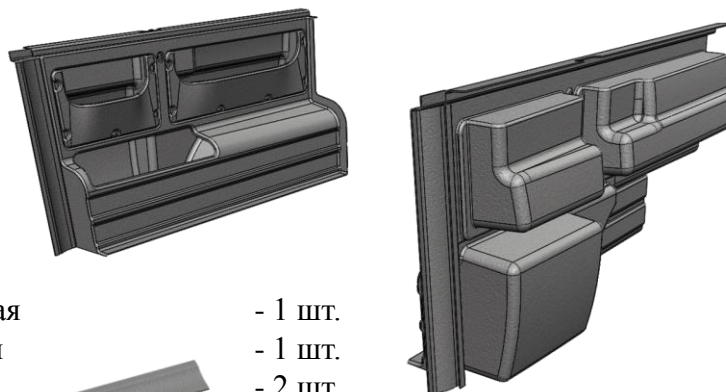
**Комплектация:**

- |                         |          |
|-------------------------|----------|
| 1. Панель кузова правая | - 1 шт.  |
| 2. Панель кузова левая  | - 1 шт.  |
| 3. Лючок панели         | - 2 шт.  |
| 4. Саморез 6*25         | - 12 шт. |
| 5. Скоба                | - 6 шт.  |
| 6. Заклепка комб. 4*16  | - 8 шт.  |

**Порядок установки:**

- При наличии установленных панелей обшивки грузового кузова, демонтировать панели (панели установлены на пластиковые пистоны-клипсы). При необходимости повторной установки панелей, запомнить штатные места крепления. **Внимание!** Во избежание поломки пистонов, разборку проводить при помощи специнструмента (см. рисунок 1, инструмент в комплект не входит).
- В грузовом кузове штатно установлены стальные боковые панели, которые необходимо демонтировать. Сверлом Ø4мм (в комплект не входит) высверлить штатные заклепки крепления боковых панелей и снять панели кузова справа и слева, как показано на рисунке 2. **Внимание!** Во избежание поломки сверла и повреждения лакокрасочного покрытия не применять чрезмерное усилие.



Рис.1



Рис.2

МАРКА, МОДЕЛЬ	МОДЕЛЬНЫЙ ГОД	ДВИГАТЕЛЬ	ТРАНСМИССИЯ	АРТИКУЛ
UAZ Пикап	2010-	все	все	ABC.UAZ.CP.007

- Установить поочередно правую и левую панели в кузов. Панель заводить снизу вверх под отбортовку боковины кузова и задвинуть вперед под грузовые уключины (см. рис 3).
- Закрепить панель саморезами из комплекта в полу кузова (просверлить по месту 3 отверстия сверлом Ø4мм).
- Закрепить панель заклепками из комплекта в штатные места по верхней отбортовке боковины (просверлить панель сквозь штатные отверстия сверлом Ø4мм).



Рис.3

- Установить на правую и левую панели скобы из комплекта для фиксации лючков, как показано на рисунке 4

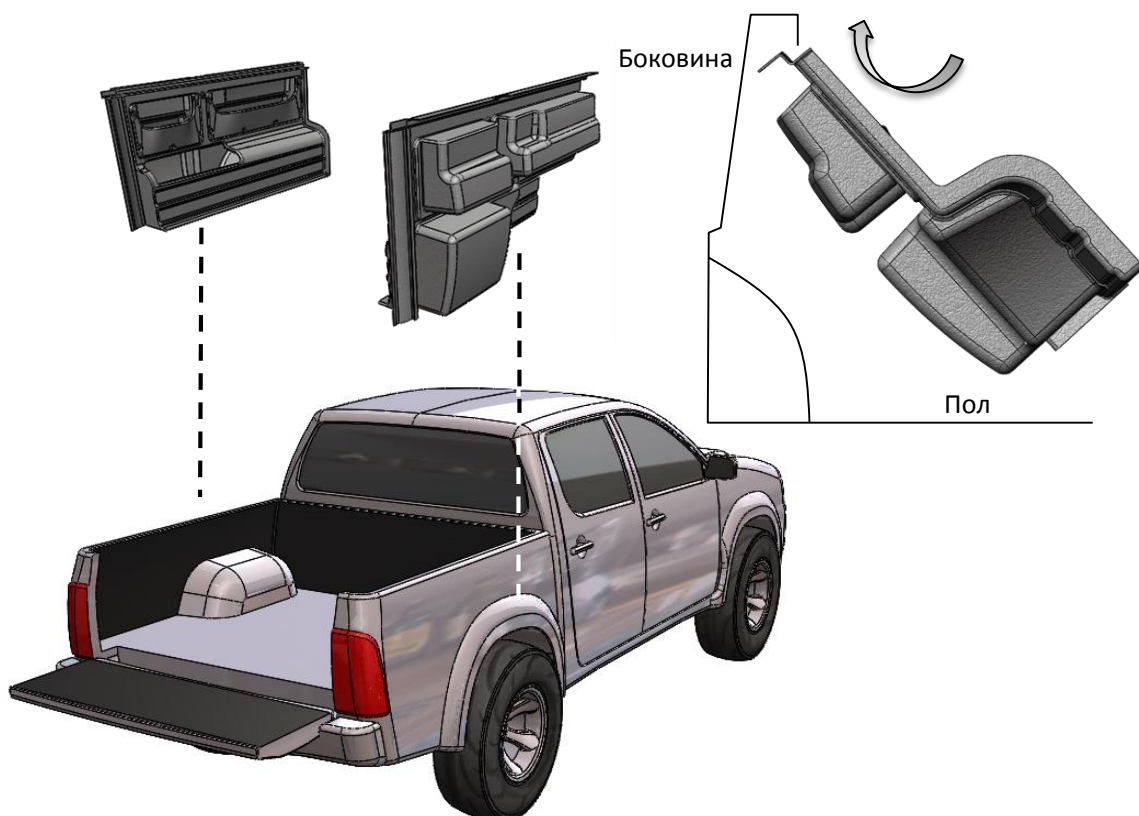

Рис.4

МАРКА, МОДЕЛЬ	МОДЕЛЬНЫЙ ГОД	ДВИГАТЕЛЬ	ТРАНСМИССИЯ	АРТИКУЛ
UAZ Пикап	2010-	все	все	ABC.UAZ.CP.007

5. Установить на место лючки, как показано на рисунке 5 и зафиксировать саморезами из комплекта.

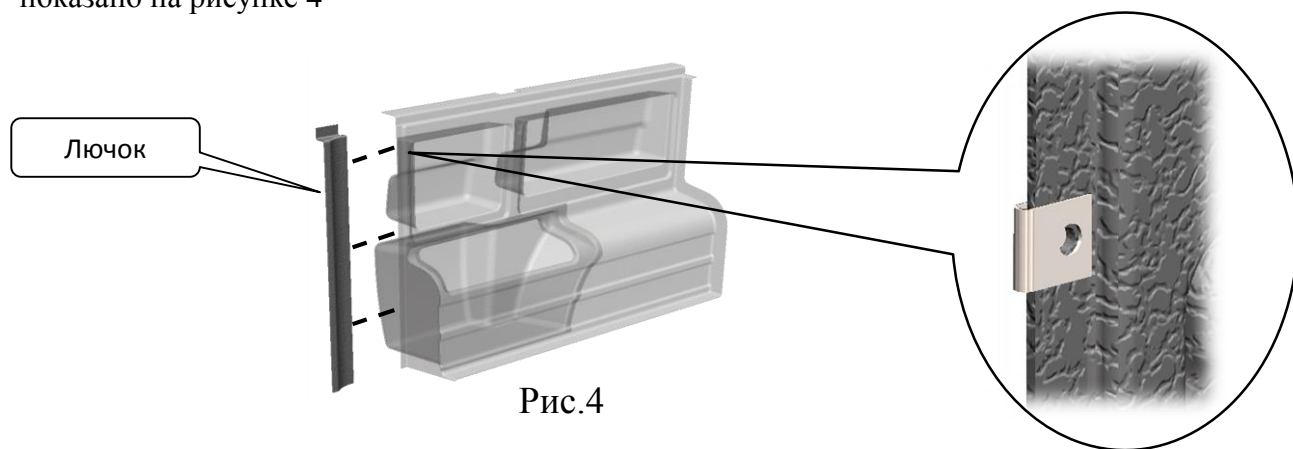

Рис. 5

### Гарантийные условия

- Гарантия на изделие -1 год с момента продажи.
- Гарантия действует при наличии отметки продавца.
- Не являются гарантийными дефекты, возникшие в результате эксплуатации (потерности, царапины, сколы и трещины).

Штамп ОТК \_\_\_\_\_  
 Подпись \_\_\_\_\_  
 Дата \_\_\_\_\_

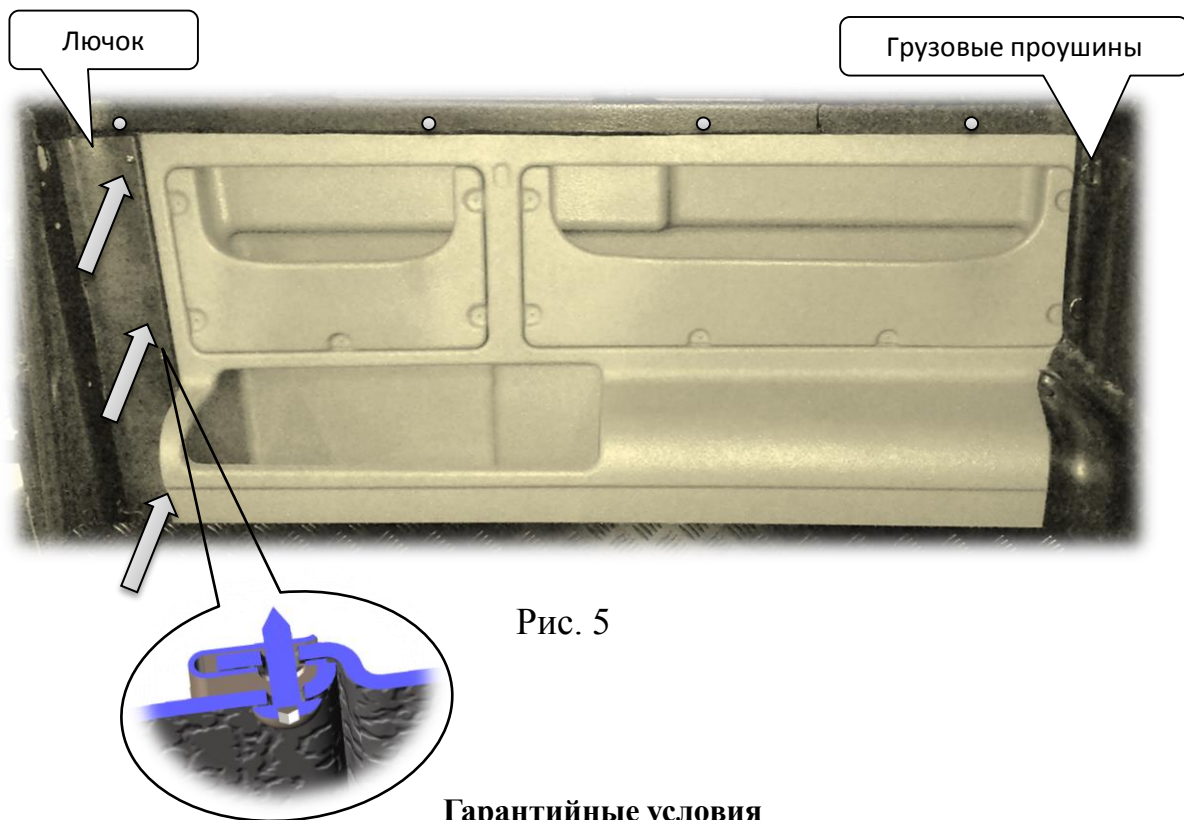
Продавец: \_\_\_\_\_  
 Подпись \_\_\_\_\_  
 Дата \_\_\_\_\_

Сведения о производителе: ООО«АВС-Дизайн», 600003, Россия, г.Владимир, мкр.Оргтруд, ул. Октябрьская, д.26, тел. (4922)45-61-28

*Производитель оставляет за собой право вносить изменения в конструкцию, с целью улучшения эксплуатационных характеристик изделия.*