

МОДЕЛЬНЫЙ ГОД 2009-

ДВИГАТЕЛЬ V-500\600

АРТ. 50.05ABC

HONDA CF MOTO X5 V-500 / X6 V-600

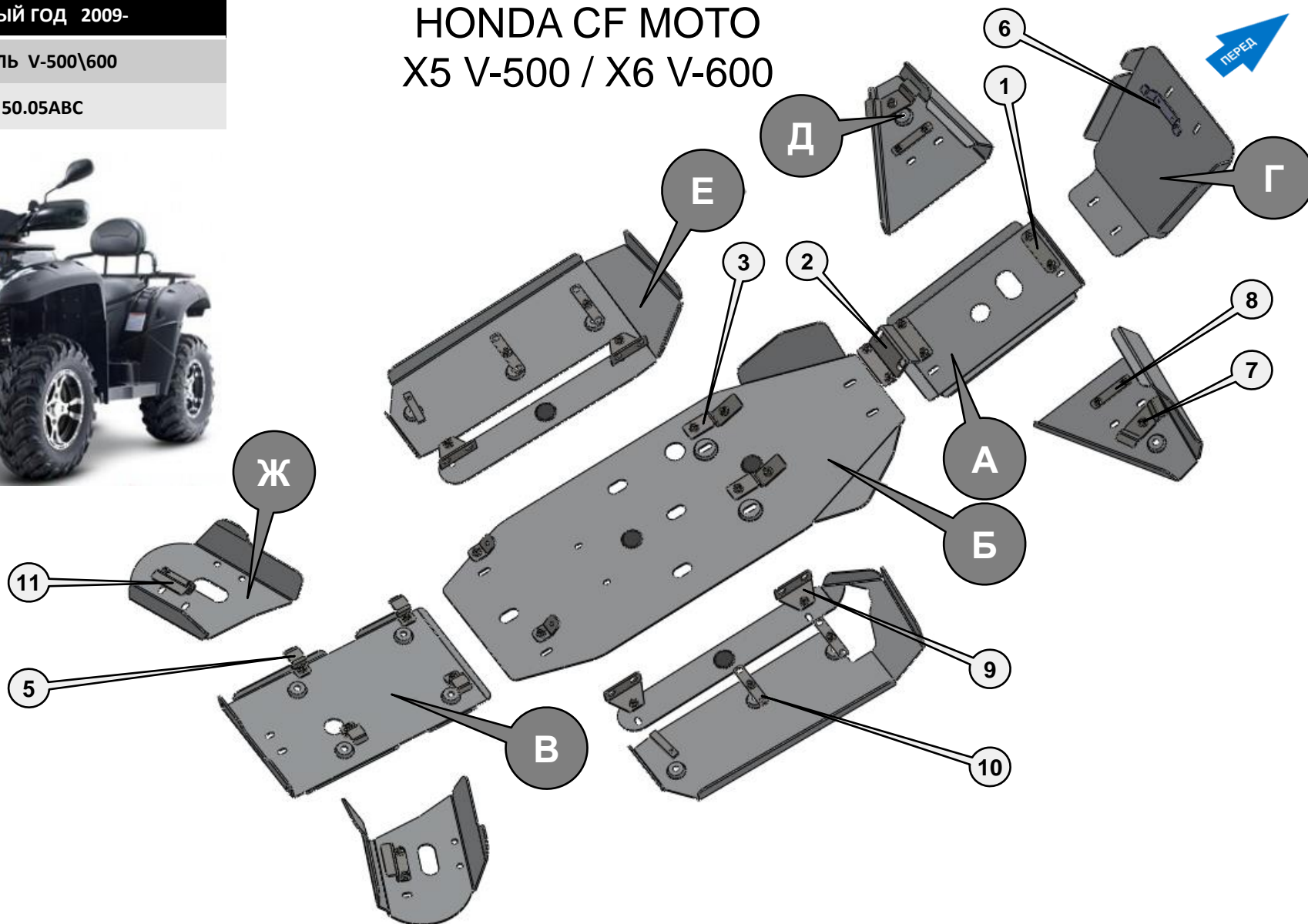

Порядок установки комплекта защиты

1. Снять штатный пыльник. Хомут, крепящий центральный пыльник, снять не повредив его.
2. Установить деталь **А** при помощи Кронштейна 2 и болтов М8х20, вворачиваемых в штатные отверстия рамы. Кронштейн крепить болтами М8х30.
3. Установить деталь **Б** предварительно закрепив на раме Кронштейн 3 и 4. Соединить деталь **Б** с **А** Кронштейном 2.
4. Установить деталь **В** при помощи Кронштейна 5 и болтов М6х25, вворачиваемых в штатные отверстия рамы. Задний пластиковый пыльник крепить к раме штатными хомутами, которые ранее были сняты с центрального пыльника.
5. Установить деталь **Г** при помощи Кронштейна 6. Соединить деталь **Г** с **А** при помощи Кронштейна 1.
6. Установить деталь **Д** при помощи Кронштейна 7 и 8.
7. Установить деталь **Е**. Кронштейн 9 крепится между соединениями рамы болтами М8х25. Кронштейн 10 вставляется между рамой и пластиком подножки, крепится в штатные отверстия рамы болтами М6х25. Закладная планка устанавливается поверх рамы.
8. Установить деталь **Ж** при помощи Кронштейна 11, а также болтов М6х15, вворачиваемых в штатные отверстия рычага.
9. Все точки крепления затянуть.

ВНИМАНИЕ! При использовании пневмоинструмента провести его регулировку согласно значениям (М6-5 Нм, М8-15 Нм, М10-25 Нм, М12-40 Нм).

Состав комплекта крепежа

Кронштейн 1 	Кронштейн 6 1 шт. 		
Кронштейн 2 	Кронштейны 7 (левый\правый) 		
Кронштейн 3 2 шт. 	Кронштейн 8 2 шт. 		
Кронштейн 4 2 шт. 	Кронштейн 9 4 шт. 		
Кронштейн 5 4 шт. 	Кронштейн 10 4 шт. 		
	Кронштейн 11 2 шт. 		
ПЕРЕЧЕНЬ МЕТИЗОВ КРЕПЛЕНИЯ			
НАИМЕНОВАНИЕ		КОЛИЧЕСТВО	Артикул
Болт	М6х15	4 шт.	
	М6х25	18 шт.	
	М8х20	2 шт.	
	М8х25	40 шт.	
	М8х30	2 шт.	
Шайба увеличенная	М6	22 шт.	
	М8	44 шт.	
	М12	2 шт.	
Планка закладная	М8х70	2 шт.	ABC.05.01.000.011